

Tagfod

Tagfod

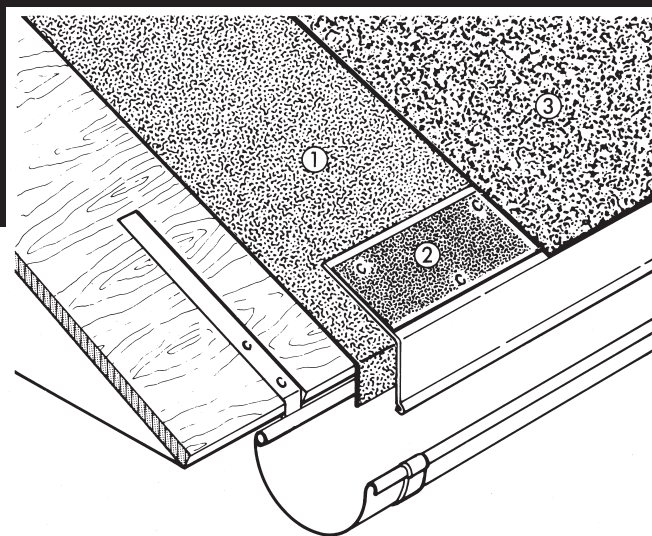

Opbygning

1. Underpap
2. Tagfod
3. Overpap

Bemærkninger

Rendejern skal være forsænket.

Underpap (1) bukket ca. 30 mm ned i tagrenden.

Tagfod 60/90 alu (2) sømmes ca. 15 mm fra kanter pr. ca. 75 mm i kryds-sømning.

Overpap (3) kan evt. startes med en påsvejset fodbane.

Tagfod

